



プレ・アイリード

視覚障がい者誘導用 仮点字シート

PRE-EYELEAD

POINT 1

短期間工事の仮設点字シートに最適

プレ・アイリードは裏面に発砲ウレタンシールを採用しているので張り替え時に“のり残り”が少なく、面倒なスクレーパー処理がありません。

警告 300×300 一箱20枚

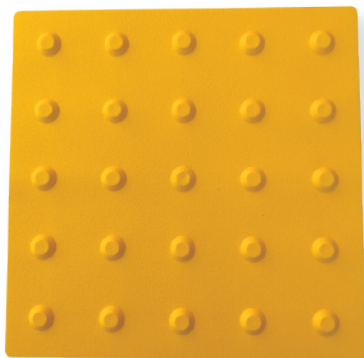

誘導 300×300 一箱20枚



POINT 2

表面特殊加工でスリップ転倒を防ぐ

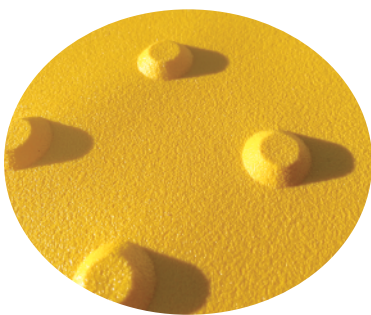

スリップ転倒事故を起こさないために、プレ・アイリードは表面特殊加工をしているので、すべり抵抗値が高く、安心してお使いいただけます。

POINT 3

裏面全面粘着テープ付き

離型紙をハガして貼り付けるだけ。
簡単に設置が可能です。



■ 形状・寸法

警告 300×300

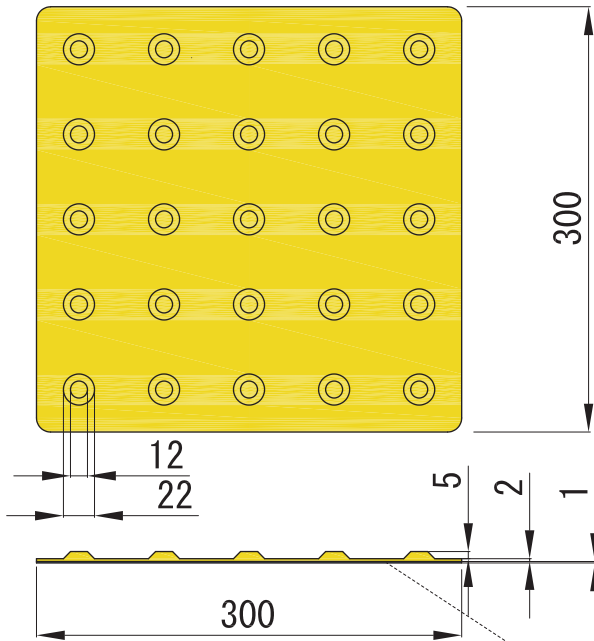

誘導 300×300

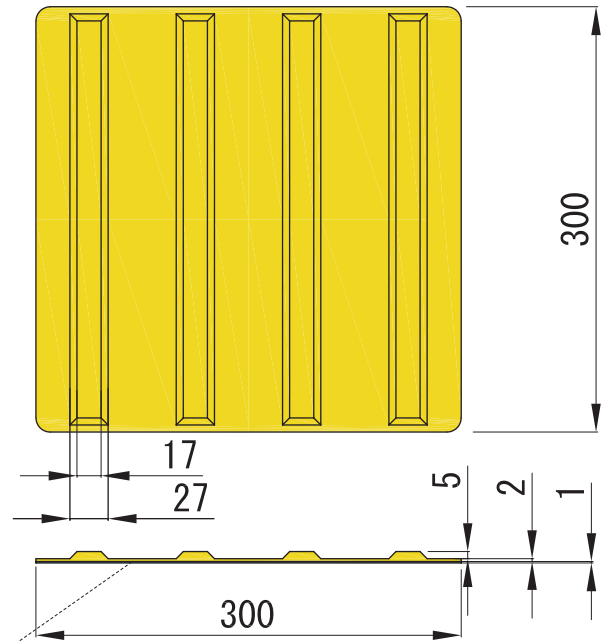

粘着テープ

■ 東京都基準をクリアするハイクオリティタイプ

湿潤乾燥	測定値(BPN')	規格値	個別適否
乾燥	81	50以上	適
湿潤	54		適

※ 上記は東京都建設局のすべり抵抗測定方法から一部引用し、当社が測定したものです。

本復旧、本施工時の
アイリード施工前に!



大光ルート産業株式会社

www.t-route.com

本 社 〒221-0863 神奈川県横浜市神奈川区羽沢町1233-17
TEL 045-383-1662 FAX 045-381-0673

東 京 支 店 〒173-0001 東京都板橋区本町39-11(シティ・ヴィラ本町101)
TEL 03-5375-6031 FAX 03-5375-6038

仙 台 営 業 所 〒984-0042 宮城県仙台市若林区大和町5-10-18
(卸町マンション・フタバ 1109)
TEL 022-782-2095 FAX 022-782-2096

い わ き 工 場 〒970-1144 福島県いわき市好間工業団地3-6
TEL 0246-36-7787 FAX 0246-88-7920